



SLOVENSKÝ NÁRODOPIIS

4

XVII

VYDAVATELSTVO
SLOVENSKEJ AKADÉMIE VIED
BRATISLAVA 1969

OBSAH

STUDIE

Ján Mjartan, Stefan Mišík (1843-1919)	473
Jozef Štolc, Etnografia a dialektológia	484
Michal Markuš, Súčasný stav bádania o ľudovej strave na Slovensku	493
Stanislav Dúžek, Tanečná tradícia Podpofania - spôsoby uchovávanía a podmienky existencie ľudového tanca. II.	549

MATERIÁLY - ARCHÍV

Viera Valentová, Niektoré typy sedacieho nábytku v okolí Starého Tekova	583
František Sedláč, Pozostalost' poddaného Juraja Novottu z Hosti z roku 1823	607

ROZHLADY

Lubica Droppová-Markovičová, Jubileum prof. Jiřího Horáka	616
Adam Pranda, Jubileum doc. Viléma Pražáka	618
Adam Pranda, K jubileu keramikára Hermana Landsfelda	626
Oľga Danglová - Milan Leščák, Ustavenie Slovenskej národopisnej koordinačnej rady	628
Soňa Kovačevičová - Oľga Danglová, Etnografický atlas Slovenska.	630
Ema Kahounová, Činnosť Slovenskej národopisnej spoločnosti za rok 1968	635
Igor Krištek, Jubilejné slávnosti slovenského múzejníctva v roku 1968	636
Ján Podolák, Výskum duchovnej ľudovej kultúry na dolnej Orave.	637
Elena Prandová, Odborný seminár pracovníkov informačnej siete SAV	638

RECENZIE REFERÁTY

Rudolf Bednárík, Ľudové staviteľstvo na Kysuciach (J. Botík)	639
Ján Hyčko, Orné náradie (V. Urbanová)	642
100 rokov Mestského múzea v Bratislave (J. Hanušin)	643
Slovník obcí Banskobystrického okresu (A. Pranda)	645
J. Staňková, Lidové výtvarné umění (J. Pátková)	648
Ukrajinskí narodní kazki schidnoji Slovaččyny (N. Šurkalová)	649
A. Bugge - S. Haugstoga, Damastveving på Bondegården (E. Marková)	651
Obsah 17. ročníka (1969)	653

I N H A L T

STUDIEN

Ján Mjartan, Stefan Mišík (1848-1919)	473
Jozef Štolc, Ethnografie und Dialektologie	484
Michal Markuš, Gegenwärtiger Stand der Forschungsarbeiten über die Volksnahrung in der Slowakei	493
Stanislav Dúžek, Tanztradition in der Gegend von Podpofanie die Arten der Erhaltung und die Bedingungen der Existenz der Volkstänze	549

MATERIALIEN - ARCHIV

Viera Valentová, Einige Arten von Sitzmöbeln in der Umgebung von Starý Tekov	583
František Sedláč, Der Nachlaß des Untertans Juraj Novotta aus Hoste aus dem Jahre 1823	607

RUNDSCHAU

Lubica Droppová-Markovičová, Jubiläum des Professors Jiří Horák	616
Adam Pranda, Jubiläum des Doz. Vilém Pražák	618
Adam Pranda, Zum Jubiläum des Keramikers Herman Landsfeld	626
Oľga Danglová - Milan Leščák, Gründung des Slowakischen Ethnographischen Koordinationsrates	628
Soňa Kovačevičová - Oľga Danglová, Etnographischer Atlas der Slowakei	630
Ema Kahounová, Die Tätigkeit der Slowakischen Ethnographischen Gesellschaft im Jahre 1968	635
Igor Krištek, Jubiläumfeiern des slowakischen Museumswesens im Jahre	636
Ján Podolák, Erforschung der geistigen Volkskultur an der unteren Orava	637
Elena Prandová, Fachseminar der Arbeit des Informationsnetzes der Slowakischen Akademie der Wissenschaften	638

BEZENSIONEN REFERATE

C O N T E N T S

STUDIES

Ján Mjartan, Stefan Mišík (1843-1919)	473
Jozef Štolc, Ethnography and Dialectology	483
Michal Markuš, Contemporary State of the Research on the Folk Food	493
Stanislav Dúžek, Dance Tradition „Podpofanie“ - Ways of the Preservation and Conditions of the Existance of the Folk Dance. II.	549

Na 1. strane obálky: Pečenie chleba v Dolanoch. Foto V. Törey 1955.

MATERIÁLY — ARCHÍV

NIEKTORÉ TYPY SEDACIEHO NÁBYTKU V OKOLÍ STARÉHO
TEKOVAVIERA VALENTOVÁ
Národopisný ústav SAV, Bratislava

V posledných rokoch vzrástol odborný záujem v štúdiu foriem ľudového obydlia a nábytku. K tejto problematike sa vracajú nielen etnografi, ale aj architekti a výtvarníci, pretože sa ukázalo, že aj v súčasnej spoločnosti sa môže ľudové umenie uplatniť, či už ako zdroj inšpirácie pri vytváraní nových predmetov hmotnej kultúry alebo ako pôvodná forma, oživujúco doplňujúca moderný, niekedy strohý štýl interiéru súčasného domu alebo chaty. Ľudový nábytok vzbudzuje pozornosť zväčša svojou výtvarnou zložkou, čo je z hľadiska obsahu pojmu značne zúžený pohľad. Ľudový nábytok predstavuje súlad funkcie, materiálu, konštrukcie, tvaru i dekoru vlastného predmetu, ako aj vzťah — harmóniu jednotlivých kusov zariadenia k celku — k interiéru a k jeho používateľovi. V tomto príspevku nebudeme sa zaoberať všetkými naznačenými otázkami, ale pokúsime sa analyzovať niektoré z atribútov ľudového nábytku, a to: tvar, konštrukciu, výzdobu, materiál a funkciu. Pre tento cieľ sme (z hľadiska funkcie) vyčlenili sedacie formy nábytku v malej oblasti jedenástich obcí na južnom Slovensku v okrese Levice. Sú to obce: Čajkov, Gondovo, Hronské Kosičky, Hronské Kľačany, Tekovská Nová Ves, Opatová, Rybník, Podlužany, Starý Tekov, Kozmáľovce a Tlmače.¹

Materiál pre tento príspevok sme získali prevažne z vlastných terénnych výskumov a použili sme aj publikované práce iných bádateľov. Výskum sa sústredil na materiál pochádzajúci z posledných 80—100 rokov.

Sedací nábytok z hľadiska funkcie predstavuje nábytok, ktorý sa používa na sedenie

pri určitých druhoch prác, ako i na oddych a odpočinok. Vývoj sedacieho nábytku do určitej miery závisí od celkového vývoja ľudového domu i od jeho vnútorného členenia a dispozície. V priebehu vývoja sa sedací nábytok konštrukčne zdokonaľoval a obohatoval o nové formy. Vývoj prebiehal od jednoduchých, primitívnych, nepohodlných tvarov, vlastne praforiem nábytku, k pohodlnejším, konštrukčne dokonalejším a esteticky zvládnuťjším formám. Vývojové stupne sedacieho nábytku pokúsili sme sa začleniť a zatriediť podľa konštrukcie a funkcie (obr. 1.). Pri tomto členení nevychádzame len z materiálu získaného v skúmanej tekovskej oblasti, ale použili sme i poznatky z výskumov v iných oblastiach Slovenska a z literatúry.

Lavica

K najstarším zariadeniam obytného priestoru patrí lavica, ktorá po ohnisku bola prvou súčasťou interiéru. Od svojho vzniku až do dnešných dní slúžila na sedenie, a to v interiéroch všetkých vrstiev obyvateľov. Lavica už od svojho prvopočiatku mala aj funkciu lôžka, ktorú si v ľudovom interiéru zachovala cez celý proces vývoja. Pôvodne bola lôžkom pre všetkých, spali na nej dospelí i deti, neskôr už len deti.

Lavica bez operadla

Medzi najstaršie formy lavice v Tekove patrila lavica z hrubej okresanej dosky (*fošne*), položenaj na troch klátnikoch päť stromu, alebo na dvoch-troch koloch vbitých do zeme.

¹ Charakteristiku skúmanej oblasti Tekova obsahuje štúdiu *Tradičné formy ľudového nábytku v Tekove a ich dožívanie v súčasnosti*, Slovenský národopis, 15, 1967, 79—103. — Tento príspevok nadväzuje na publikovanú štúdiu.

Obr. 1. Členenie sedacieho nábytku.

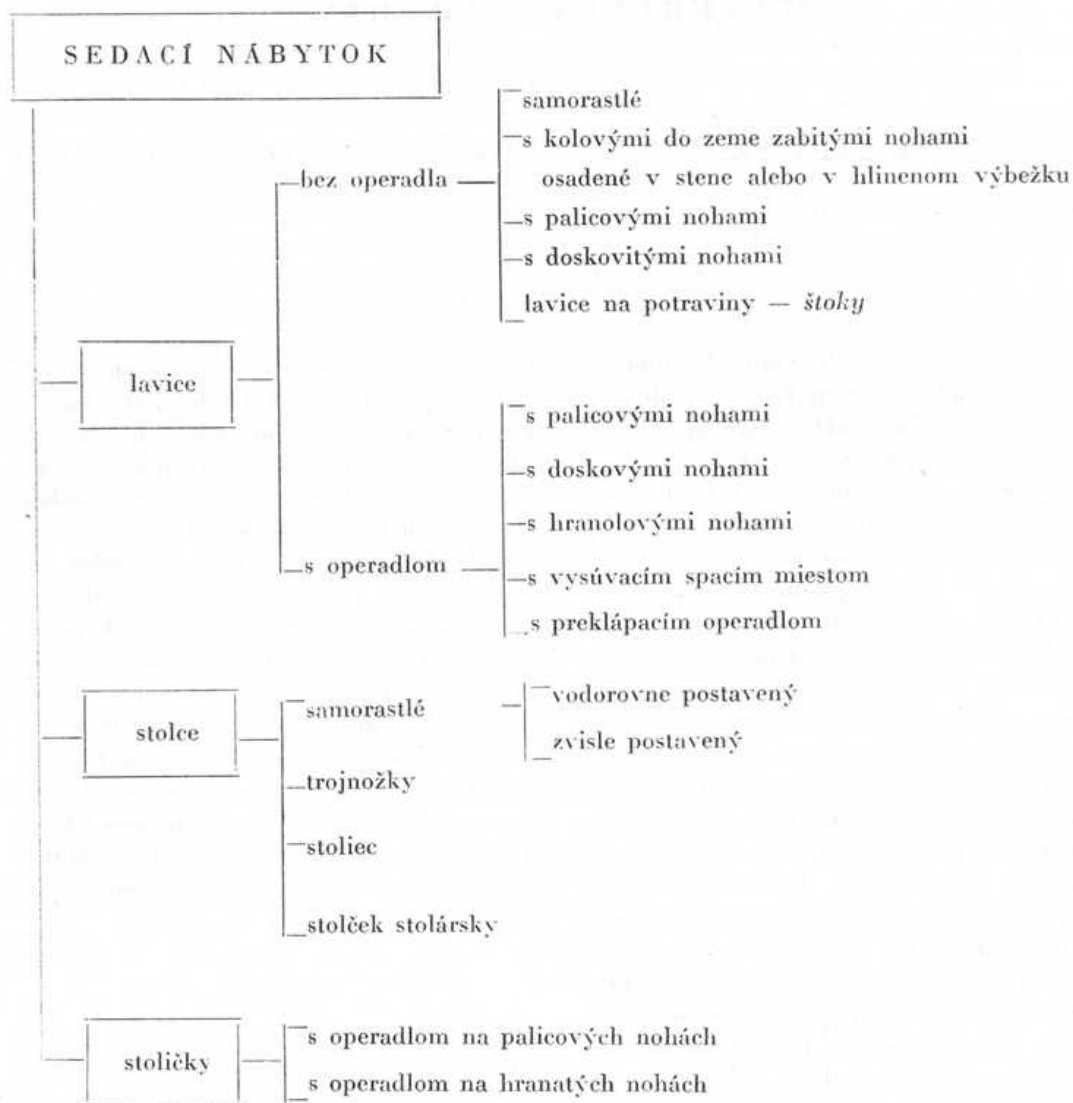

Umiestená bola v chyži pri dvoch stenách: čelnej a bočnej, smerujúcej do dvora a od dĺžky steny závisela i dĺžka lavice (4–5 m, šírka 35–40 cm). Tento typ lavice sa koncom 19. storočia ešte bežne používal; do roku 1920 vyskytovala sa v sociálne slabších rodinách. V čase výskumu tento druh lavice sme už v teréne nezistili.²

V staršom období miesto na sedenie sa vytvorilo tak, že na hlinené výstupky, ktoré

vyčnievali zo stien, položila sa doska a tým vznikol určitý druh lavice. Takáto forma lavice sa už nepoužíva, dosiaľ sa však v starých domoch zachovali výstupky (nazývané *penke*), na ktoré sa oprela doska lavice. Konce dosky bývali zamurované do stien izby. Zachované múriky dávajú možnosť predpokladať, že snáď aj v tejto časti Tekova v minulosti boli známe hlinené lavice, aké sa zachovali v niektorých krajoch na Slovensku,

² Na Slovensku boli takéto lavice všeobecne rozšírené; rozdiel je len v tom, že v niektorých oblastiach sa prestali skôr, v iných neskôr používať a nahradzovať dokonalejšími tvarmi. Výskumom v teréne sa zistili takéto tvary lavíc vo Veľkej Lehote pri Novej Bani, v Devičanoch, okres Levice, v niekoľkých obciach Hontu v okolí Krupiny, na východnom Slovensku v okolí Bardejova a v obciach okresu Rožňava a Rimavská Sobota.



Obr. 2. Lavica okolo pece riešená na uhelňák, Čajkov, koniec 19. stor. Fotoarchív NÚ SAV, Bratislava. Autorkou fotosnímkov, ak nie je uvedené inak, je V. Valentová.

napr. na západnom Slovensku, kde sa nazývajú *palanka*³ a z okolia Topoľčian.⁴ Najstaršie pamiatky hlinených lavíc sú schodovité výstupky okolo stien a boli zistené už v neolitických sídelných jamách.⁵ Hlavným znakom týchto lavíc je, že sú nepohyblivé. Vznikali už pri stavbe domu a ich trvanie sa viazalo k životnosti domu. Hlinené lavice nemali ďalší vývoj, naproti tomu pri drevených laviciach môžeme sledovať súvislý vývoj až do dnešných dní.

V tekovskom ľudovom interiéri okrem prístenných lavíc vyskytovali sa lavice aj okolo pece, riešené na uhelňák. Sedacia časť bola z hrubej, nie veľmi širokej dosky a podpora (nohy) bola z rovnako širokej a hrubej dosky. Táto konštrukcia je veľmi stará, pretože nadväzuje na klátikové podpory, ktoré sa vždy viac otesávali, až sa došlo k doskovým nohám. Niekedy bývala koncami dosky zamurovaná v stene.

Najstaršiu lavicu tohto typu som zistila v Čajkove v roku 1962, v neobývanom interiéri domu, postavenom asi v r. 1860 (obr. 2). Lavica bola z hrubo otesaných dubových dosák, umiestnená okolo murovaného šporáka. Konštrukcia lavice je jednoduchá. Pozostáva z hornej sedacej dosky asi 4 cm hrubej, zostrojená je do uhla (z toho výraz na uhelňák), pričom styk v uhle je konštrukčne spevnený podbitím doskou tej istej hrúbky. Keďže lavica vytvárala miesto na sedenie okolo dvoch voľných strán pece, musela sa

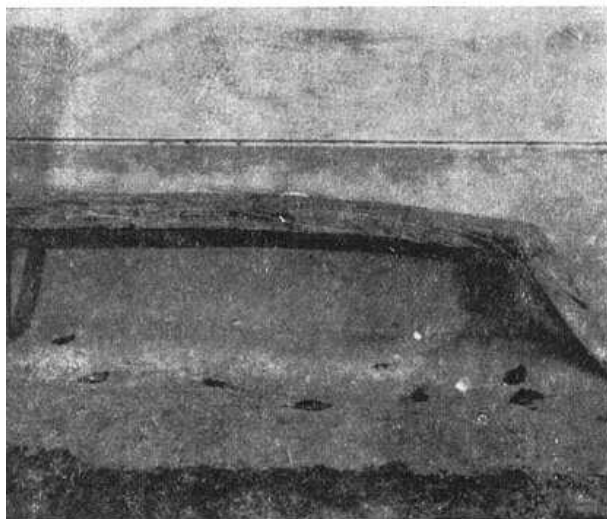

Obr. 3. Lavica stoliec, prírodný samorast, Hronské Kľačany.

³ S. Mruškovič, *K niektorým prežitkom v spôsobe ľudového bývania za kapitalizmu na Záhorí*, Sborník Slov. nár. múzea, 56, 1962, Etnografia 3, 76.

⁴ V starých domoch v Podhradí, okr. Topoľčany, zistil plné lavice z ubitej hliny okolo ohniska a stien izby R. Bednárík. Hlinené lavice, čiže výstupky pri stenách, ubité z hliny alebo z hliny vykrojené, sú známe už z domov v slovanskom praveku, R. Bednárík, *Ľudový nábytok*, Sborník Múz. slov. spol., 38–42, 1944–48, 141–142.

⁵ L. Niederle, *Život starých Slovanů*, 877. — Schodovité výstupky okolo stien nie z hliny, ale z kameňa, nachádzajú sa v skalných obydlíach v Brhlovciach, okr. Levice. J. Fraňo, *Skalné obydlia v Brhlovciach*, Vlastivedný časopis, 16, 1968, 41. — Autor cituje zmienku o týchto obydlíach z diela M. Béla, *Notitiae Hungariae novae hist.-geogr.* z r. 1742: „Dedina je vôbec pamätihodná predovšetkým preto, že má skoro všetky domy vytesané do skaly, ktorým oná skala okrem strechy a vnútorných stien poskytuje aj stoly a lavice, vytesané na hrubý spôsob.“

podopriet na troch miestach. V zistenom prípade je lavica na jednej strane zapustená do steny izby a má len dve podpory. Zdá sa, že lavica je staršia a pôvodne bola na oboch koncoch zamurovaná v stenách, a len po prestavbe pece na sporák sa jeden koniec zo steny uvoľnil. Podpory — nohy lavice sú úplne bez ozdôb, bez profilácie, ktorá na ostatných laviciach nechýba.

Podobný typ lavice sme zistili v Hronských Kosihách, pokladáme ju však za mladšiu. Obopína zvyšok starej pece a konštrukčne sa líši od predchádzajúcej len tým, že je podopretá tromi doskovými nohami a nie je zapustená do múru. Riešená je do rohu na uhelňak a podopierajú ju tri doskovité nohy, ktorých hrany sú vlnovkovito profilované spredu a odspodu. Spojovanie nôh so sedacou doskou je na zvlak, a v rohu, kde sú spájané dve sedacie dosky, je noha spevnená z dvoch strán malými, v hranách profilovanými doštičkami. Niekoľko ďalších prípečných lavíc, ktoré sme zistili, nebolo už kompletných, ale mali nový zdobný prvok, *čipku*. Čipkou sa nazýva 8 cm široká doštička, pribitá k čelnej strane sedacej dosky. Spodná hrana doštičky je bohato profilovaná do tvaru vlnovky alebo zaoblených zúbkov, preto názov čipka je vystihujúci. Čipka sa objavuje aj na iných typoch lavíc, vyrábaných asi od r. 1910.

Prípečné lavice robil miestny tesár alebo samouk hneď pri stavbe domu. Rabili sa z dubového dreva, neskôr viacej z jedle. Najbežnejšia bola kombinácia oboch drier, nohy z tvrdého dreva a sedacia doska aj s čipkou z mäkkého dreva.

Lavica s čipkou bol posledný vývojový typ prípečnej lavice na *uhelňak*. Staré rozmerné pece sa odstraňovali a tým zanikol tento typ lavice. Ženy boli zvyknuté ukladať na ňu riad a veci potrebné k vareniu, preto si pristavovali jednu lavicu z bývalej prípečnej lavice k stene. Známy bol aj zvyk prikladať *stolice* — lavičku k prípečnej lavici, aby sa rozšíril priestor.

Lavice okolo pece sú známe aj z iných oblastí Slovenska a majú podobný vzhľad i konštrukciu.⁶

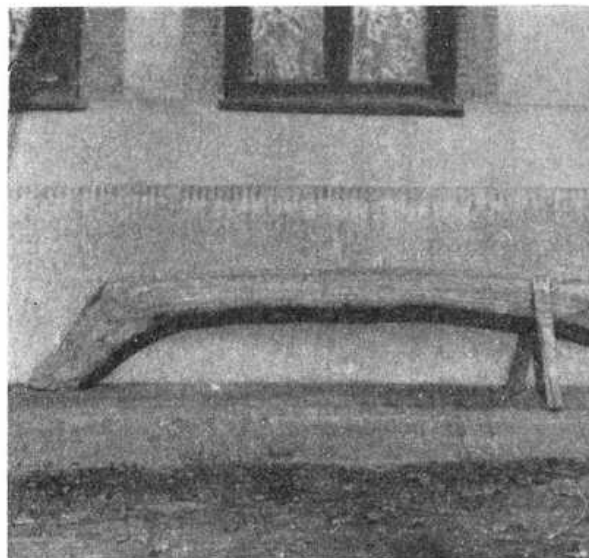

Obr. 4. Lavica *stolice*, prírodný samorast, Hronské Kľačany.

Už v dávnej minulosti určitý druh činnosti vyžadoval pohyblivé sedacie zariadenie, ktoré v Tekove tak isto ako všade na Slovensku zastupovala lavica, ktorú nazývajú *stolice*. Zachovalo sa tu niekoľko druhov tohto typu sedacieho nábytku až do dnešných dní.

Najstaršie sú prírodné samorasty zachované v exteriéri pred domom v Hronských Kľačanoch. Používajú sa aj v súčasnosti na nedeľné posedenie. Peň stromu je postavený vodorovne a vytvára sedaciu časť; jeho deformát tvorí nohy na jednej strane, na druhej sa dve nohy navrtali a vsadili (obr. 3), alebo pribili zvrchu (obr. 4).

Inou podobnou formou z exteriéru je *stolice* z preseknutého pňa stromu postaveného oblou časťou k zemi, vrchnou hrubo opracovanou na sedenie. Nožičky sú malé, navrtané rozkročmo do sedacej časti (obr. 5).

Vyspelejším druhom tohto typu sú lavice s rovnou, nie veľmi širokou a dlhou doskou, s tyčkovými nohami už pomerne vysokými, prispôbenými výške stola, ku ktorému sa k jeho voľnej strane v prípade potreby pristavovali (jedenie a rôzne práce pri stole). Takýchto lavíc je v tejto časti Tekova ešte dosť a v rôznych veľkostiach, podľa toho, na

⁶ Lavicu podobného tvaru a konštrukcie poznám z výskumov v Honte, na vých. Slovensku a z Gemera. Doložená je aj z r. 1775 v testamente z Pukanca „...okolo kachiel lavičke dve ...“ Inventáre a súpisy pozostalostí, Pukanec no. 712/1775, uložené u Š. Kráľika v Pukaneci.

záujem o štúdium foriem ľudového obydlia aký účel sa urobili.

Jedna z najstarších lavíc tohto typu je v Hronských Kľačanoch, v zachovanom starom interiéri izby, umiestnená pri stole. Jej rozmery sú: dĺžka 140 cm, šírka 30 cm, výška 45 cm. Je z hrubo otesanej dosky mäkkého dreva (na jednom mieste je vyhlbená jamka od dávneho používania — sedenia), do ktorej sú zvlakovou konštrukciou šikmo vsadené do okrúhla otesané nohy. Lavica je dimenzovaná pre tri osoby. Menšie lavičky pre dve osoby majú rozmery: dĺžka 85 cm, šírka 26—30 cm, výška 44 cm.

Všetky tieto lavice majú priamo do sedacej dosky navŕtané nohy (obr. 6), alebo majú zvlakovú konštrukciu (obr. 7). Použitie zvlakovej konštrukcie na tento druh nábytku je veľmi praktické a správne, pretože zafažením, čiže posadením sa na sedadlo sa nohy rozfa-

hujú a tým sa ešte viac zatláčajú do dier vo zvlakoch. Preto aj rozkývaná lavička tejto konštrukcie spevnie, keď sa na ňu sadne.

Dlhšie lavice sa umiestňovali pri stene okolo stola alebo k posteli, čo bolo najčastejšie. Menšie lavičky sa dávali k peci, potom medzi pec a posteľ k bočnej stene, kde sa využívali na odkladanie riadu a aj na spanie. Z dvoch lavičiek sa urobilo aj núdzové lôžko pre deti.

Vznik tohto typu lavice veľmi ťažko určiť, najmä ak prihliadame na staršie vývojové formy lavice. Staršiu, jednoduchšiu a hrubšiu formu predstavuje lavica z viac alebo menej obrobeného pňa stromu, prefaťého na polovicu, po dĺžke, s pritnutím haluzí ako nôh.⁷ Lavica-stoliec sa používala nielen v ľudovom prostredí, a to vždy v jednoduchej forme — doska na štyroch nezdobených, šikmo vsadených nohách.⁸

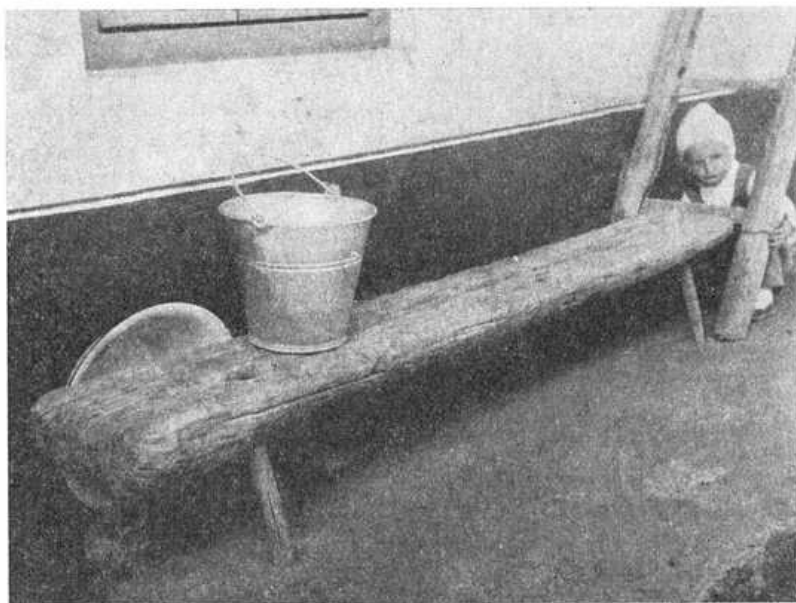

Obr. 5. Lavica stoliec, Hronské Kľačany.

⁷ J. Kulcziczki túto formu lavice zaraďuje do tých čias, keď ľudia začali obrábať drevo. Analogický predmet vidí v samorastlej lavici-ležiaku, ktorý bol nájdený u pigmejských kmeňov Eve v Kongu. Tento kmeň je tak primitívny, že do určitej miery jeho vývojové štádium zodpovedá paleolitu. J. Kulcziczki, *Praformy mebli na obszarze Europy*, *Archeologia*, 1, 1947, obr. 5 a 6.

⁸ Vyvinutý typ predstavujú umelecké diela z 15. a 16. stor., nachádzajú sa veľmi často v interiéri aj exteriéri ľudových aj vyšších vrstiev. Pozri *Bilder Katalog zu Geisberg, der Deutsche Einblatt Holzschnitt*, München 1929. Na str. 41, obr. 150—153: lavice sú vyobrazené na šikmo vsadených nohách, ako aj lavice na rovných nohách, zabítych do zeme z roku 1525.

Lavica s operadlom

Další vývojový stupeň predstavujú lavice s operadlom, ktoré v skúmanej oblasti Tekova môžu sa rozdeliť podľa konštrukcie a tvaru nôh na štyri skupiny:

ruky a ozdobná lišta-čipka. Túto konštrukciu majú len menšie lavičky s operadlom a nie dlhé prístenné lavice, umiestňované do kúta.

Klasický príklad takto zhotovenej lavice je lavička zo Starého Tekova. Má do sedacej, 41 cm širokej dosky šikmo od seba navŕtané



Obr. 6. Lavička *stoliec*, Hronské Kľačany.

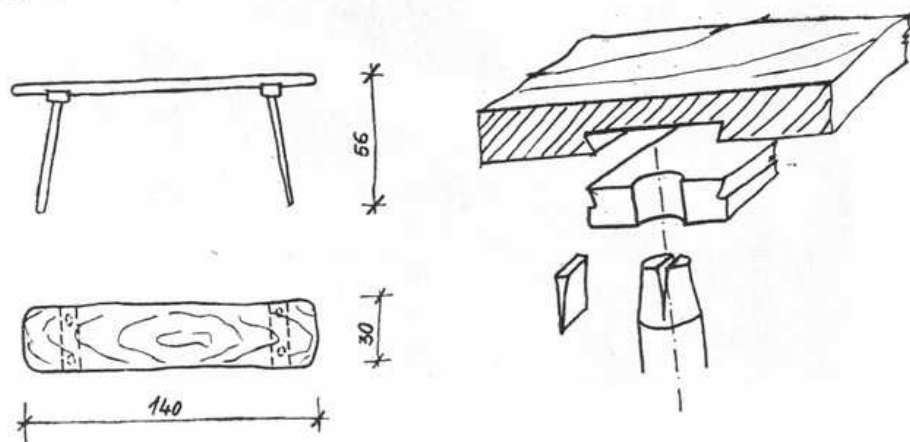

Obr. 7. Kresba konštrukcie stola.

- lavice s palicovými nohami,
- s hranatými rovnými nohami,
- s doskovitými pevnými nohami,
- s hranatými rovnými nohami, vsadenými do zvlaku.

Najjednoduchšiu konštrukciu majú lavičky, ktoré sme zaradili do skupiny a). Sú to vlastne stolce so známou konštrukciou, ktorým pribudlo operadlo, bočné operadlá na

nohy (palicové), vzadu a na bokoch operadlo a na čelnej strane sedacej dosky pribitú drevenými kolíkami profilovanú lištu — čipku. Rozmery sú: dĺžka 126 cm, šírka a výška operadla 41 cm, výška sedacej dosky od zeme 45 cm, čipka 10 cm.

Operadlo lavice je rovné a jeho základná konštrukcia je rám z 2 em hrubých dosiek, vyplnený vyrezávanými priečkami — mriež-

kami. Šírka vrchnej dosky rámu je 10 cm, špodnej 6 cm.

Zadné operadlo so sedacou doskou spája bočné operadlo tvaru trojbokej doštičky, ktorej hrana je bohato profilovaná. Jednotlivé časti lavice sú spájané na pero a čap, alebo sú pribíjané drevenými klinmi. Mriežky sú zasúvané do žliabkov vyhlbených v doskovo ráme v 15 cm intervaloch.

Nie všetky lavice tohto typu, ktoré sme zistili v skúmanej oblasti, majú všetky tieto prvky. Tak napr. lavici z Podlužian chýbajú bočné operadlá (obr. 8) a lavica z Hronských Kosíh nemá okrem bočných operadiel ani čipku. Jej sedacia doska je však masívnejšia (obr. 9).

Lavičky s operadlom sa v tejto časti Tekova začali robiť začiatkom 20. storočia. Robili si ich aj sami gazdovia, ale prevažne miestni samoukovia. Materiálom bolo mäkké drevo, prípadne na rám sa použilo tvrdé drevo. Konštrukčne nadväzujú na prastarý typ sedacieho nábytku — na stoličie a prístupujú nové prvky, ako zadné a bočné operadlo i čipka. Všetky tieto prvky sú účelové, i keď

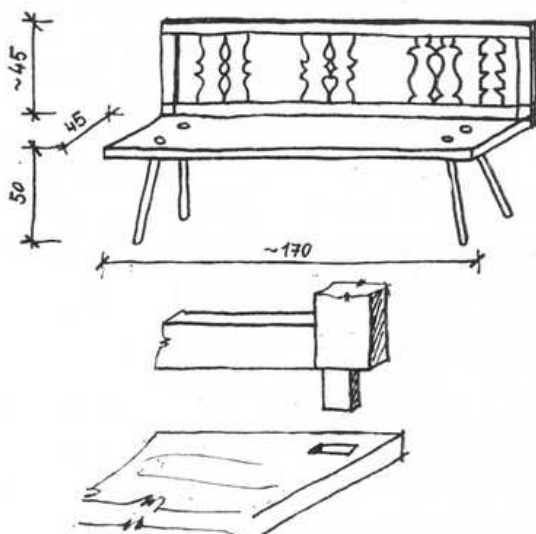

Obr. 8. Lavička s operadlom; kresba spojov jednotlivých častí lavice.

navonok pôsobia len ozdobne. Vo výzdobe sa uplatňujú výtvarné umelecké schopnosti nadaných jednotlivcov — miestnych samoukov, ktorí s minimálnymi technickými znalosťami a nástrojmi dosahujú vyvážené, esteticky zvládnuté práce.

Menšie lavičky s operadlom sa začiatkom 20. storočia používali v izbe na sedenie a spanie. Bývali pristavené k posteli a v prípade potreby sa prťahovali k stolu. Na noc ich obracali sedacou doskou k posteli, čím sa získalo miesto na spanie pre dieťa. Prípadne sa priložili dve takéto lavice proti sebe, čím sa tiež vytvorilo miesto na spanie pre deti.

V operadlových lavičiach treba vidieť dvojaký prínos: jednak dekoratívny prvok do interiéru rovníka a jednak bola tu už snaha získať pohodlnejšie sedenie. Tento fakt odzrkadľuje hospodársko-spoločenskú situáciu začiatkom 20. storočia, ktorá dovoľovala používateľom bytu už v oveľa väčšej miere upravovať interiér izby, a to nielen z účelovej, ale aj z výtvarnej stránky.

V súčasnej dobe sa lavičky s operadlom používajú len v kuchyniach a vonku na priedomí. V kuchyni si týmito menšími lavičkami vytvárajú starší ľudia *kút za stolom*. Priestor kuchýň je menší ako bol v niekdajšej chyži a je tu viac novšieho nábytku, preto možno využiť len menšie operadlové lavice a nie tie, ktoré boli pôvodne v izbe okolo stien.

Tento fakt, že lavice sú dosiaľ osvedčeným a vyhovujúcim nábytkom, svedčí o ich účelnosti a v podstate nenahraditeľnosti takéhoto druhu nábytku.

Lavice s hranatými rovnými nohami

Konštrukcia lavíc tejto skupiny je zložitejšia. Ide o lublovú konštrukciu, ktorej princíp spočíva v tom, že štvorboké nohy sú spojené pravouhlými časťami — *lubmi*. Operadlo chrbta sa vytvára alebo medzi oporami, alebo je nasadené na nich, poprípade sa rieši rám z opôr a vodorovných priečok. Rám sa vyplňuje priečkami.

Tento typ lavíc má v tekovskej oblasti niekoľko variácií. Jedna nie z najstarších, ale konštrukčne a technicky dobre zvládnutých lavíc pochádza z Čajkova (jej rozmery sú: výška 95 cm, šírka 39 cm, dĺžka 186 cm — obr. 10). Má stĺpikové nohy, ktoré vzadu prechádzajú v operadlo a dolu sú spojené trnožou — predná noha so zadnou. Operadlo je vyplnené priečkami so srdcovitým motívom. Sedacia doska je spredu ukončená drevenou doštičkou vyzdobenou zúbkami a na

zývanou *čipka*. Čipka je začapovaná do predných nôh a pre väčšiu pevnosť podporená klinmi vyriešenými ozdobne v súlade s oblými tvarmi priečeliek operadla ako aj ukončujúcej doštičky — čipky.

Všetky spoje na lavici sú riešené čapovou väzbou bez použitia kovových klinov.

Trochu iná je lavica tohto druhu z Opatovej, ktorá má v podstate rovnakú konštrukciu

ako predchádzajúca, ale miesto čipky má na sedacej doske len rovnú, nezdobenú 8 cm doštičku-lajsničku.

Lavica tohto typu z Rybníka sa konštrukčne stotožňuje s predchádzajúcimi, ale je bez bočných operadiel a bez čipky. Jej rozmery sú väčšie ako u predchádzajúcich a ani pri jej výrobe sa nepoužili kovové klince.

Lavica z Hronských Kľačian má základnú

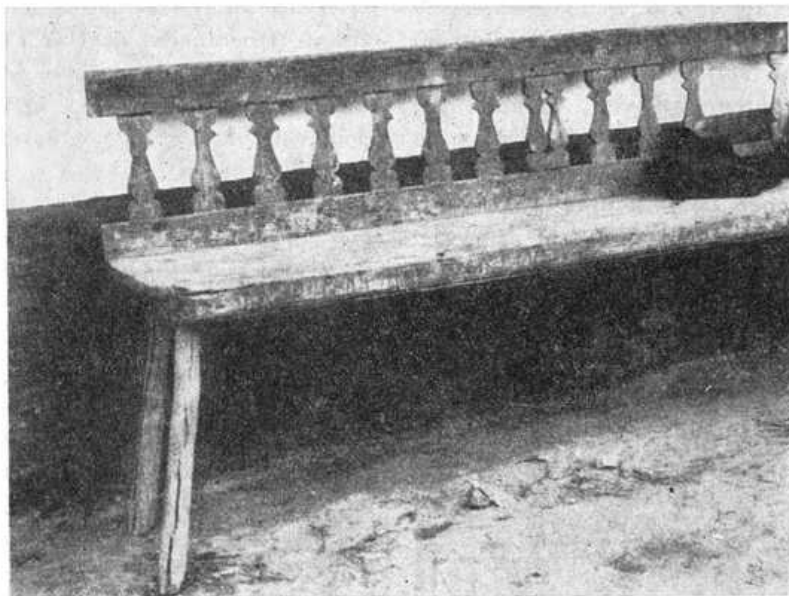

Obr. 9. Lavička s operadlom, Hronské Kosihy, okolo r. 1920.

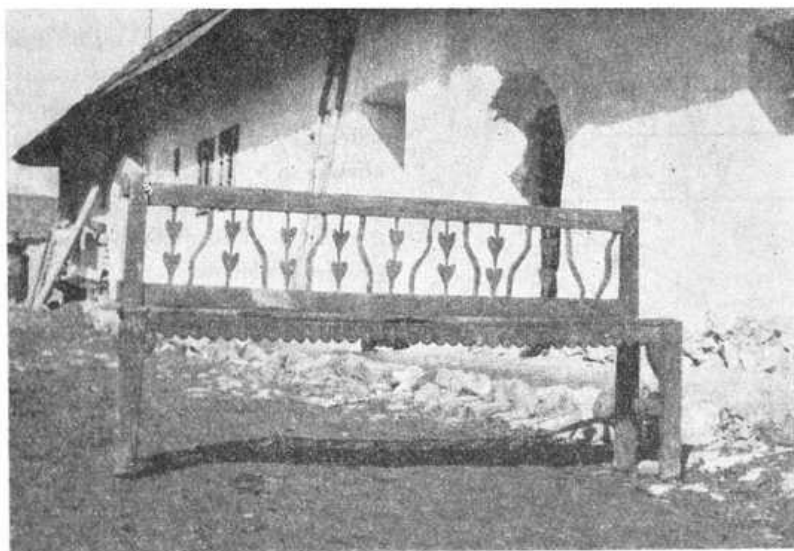

Obr. 10. Lavica s operadlom, Čajkov, okolo r. 1930. Fotoarchív NÚ SAV, Bratislava. Foto J. Čenek.

konštrukciu spevnenú kovovými klincami, čo však pôvodne nemuselo byť, ale len neskoršie sa urobilo. Konštrukčný rozdiel je v upevnení a umiestnení prednej lišty, ktorá na tejto lavici nie je začapovaná do predných nôh, ale pribitá kovovými klincami zvrchu na ne. Miesto zúbkovitého ukončenia má rovnú rýhu vyhlbenú hoblíkom. Dĺžka lavice vyžadovala viac podpier, a preto v strede lavice je pár nôh, z ktorých zadná noha tvorí podporu aj pre rám operadla. Lavica je vlastne vo svojej hlavnej stavbe spojením dvoch menších lavičiek (obr. 11).

Lavice s doskovitými pevnými nohami

Tretiu skupinu tvoria lavice s doskovitými podporami — nohami. Základná konštrukcia je sedacia doska, hrubá jeden cól (cca 2,6 cm), nesená tak isto hrubými doskovitými nohami, vsadenými do drážky. Spojenie nôh so sedacou doskou a vsadenie operadla je urobené čapmi (obr. 12).

Najlepšie je zastúpený tento typ lavice v Starom Tekove a v Hronských Kľačanoch, kde ešte žijú bývalí výrobcovia. Lavica zo Starého Tekova (obr. 13) je dielom samouka J. Kúdelu. Sedaciu dosku nesú tri doskovité nohy, ktorých hrany sú na čelnej a spodnej strane vlnkovito profilované. Aby sa nohy nerozvklali, sú zacviknuté malými trojuholníkovými doštičkami, cvikmi, pribitými

v prednej časti sedacej dosky. Tento spoj je krytý ozdobnou profilovanou vyrezávanou lištou-čipkou, ktorá je drevenými klinmi upevnená k čelnej hrane sedacej dosky. Je to ten istý ozdobný prvok, ktorý sa začal objavovať už na prípečných laviaciach, a je poznávacím znamením pre miestnych remeselníkov — samoukov (naturistov), pretože levickí a pukanskí stolári dávali na tieto miesta rovnú alebo hoblíkom vybranú lištu. Operadlo lavice má široký rám, na dvoch miestach zosilnený širšou doštičkou a inak vyplnený mriežkami. Mriežky sú vytvorené z doštičiek vyrezaných do tvaru dvoch srdiec. Srdiečka sú obrátené špicami k sebe, a tým, že sú radené k sebe vytvárajú tiež vzorku. Celé operadlo je zapravené do sedacej dosky na žliabok a zub a zosilnené bočným operadlom, ktoré je zhotovené z krátkych štvorbokých stĺpikov v rohovom spojení zaoblených.

Veľmi podobná je aj lavica z Hronských Kľačian (obr. 14). V konštrukcii niet rozdielu. Sú tu nejaké diferencie len vo výzdobe. Operadlo má mriežky iného tvaru a vsadené sú nie husto k sebe, ale v pravidelných intervaloch od seba. Vnútoraná hrana rámu operadla je hoblíkom stupňovito vybraná, žliabkovaná, čím je operadlo odľahčené. Na jednej strane operadlo presahuje asi 40 cm dĺžku sedacej dosky, čo je presne priestor, ktorý potrebuje druhá lavica s operadlom, umiestnená pri bočnej stene izby. Takto sú lavice spojené

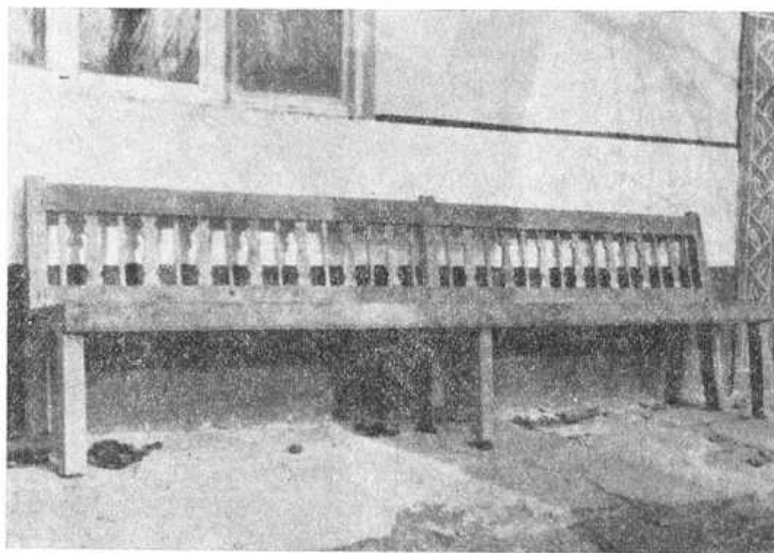

Obr. 11. Lavica do kúta, Hronské Kľačany, okolo roku 1930.

v kúte za stolom bez prerušenia operadla a vytvárajú jednoliaty celok, ktorý esteticky dobre pôsobí a zároveň je kút dobre využitý.

Všetky ostatné prístenné operadlové lavice tohto typu sú len obmenou týchto lavíc a navzájom sa diferencujú výzdobnými detailmi.

Okrem prístenných lavíc boli v skúmanej oblasti touto konštrukciou robené aj malé lavičky na vodu. Lavička na vodu zo Starého Tekova (obr. 15) má doskovité nohy vsadené nie celou plochou šírky dosky, ale len dvomi zubmi do sedacej dosky. Nohy sú spevnené odzadu pribitou latkou. Ozdobná lišta-čipka je už pribitá kovovými klincami.

Lavice s hranatými rovnými nohami, vsadenými do zvlaku

Posledným vývojovým stupňom lavíc s operadlom sú tie, ktoré majú miesto doskovitých

nôh vsadené v tých istých miestach, to značí 40 cm od kraja sedacej dosky, rovné hranaté nohy, spojené plochou trnožou. Nohy sú vsadené do sedacej dosky pomocou zvlaku. Táto konštrukcia nie je veľmi pevná a nie je ani všeobecne používaná. Jej použitie na dlhých prístenných laviciach, ktoré potrebujú pevnú konštrukciu, sa dá vysvetliť len tým, že v rokoch, keď sa robili, asi v r. 1930–1935, boli už viac-menej dekoratívnou súčasťou interiéru prednej izby. Sedelo sa na nich zriedka, lebo predná izba sa stala reprezentačnou miestnosťou, v ktorej sa nežilo, ktorá sa len *ukazovala*.

Z týchto rokov je lavica zo Starého Tekova (obr. 16). Okrem hranatých nôh, vsadených asi 40 cm od kraja sedacej dosky, je konštruovaná a čiastočne aj výzdobou úplne totožná s predchádzajúcimi prístennými lavicami. Vo výzdobe operadla sa objavuje nový motív. Mriežky sú aj tu vytvorené z vyreza-

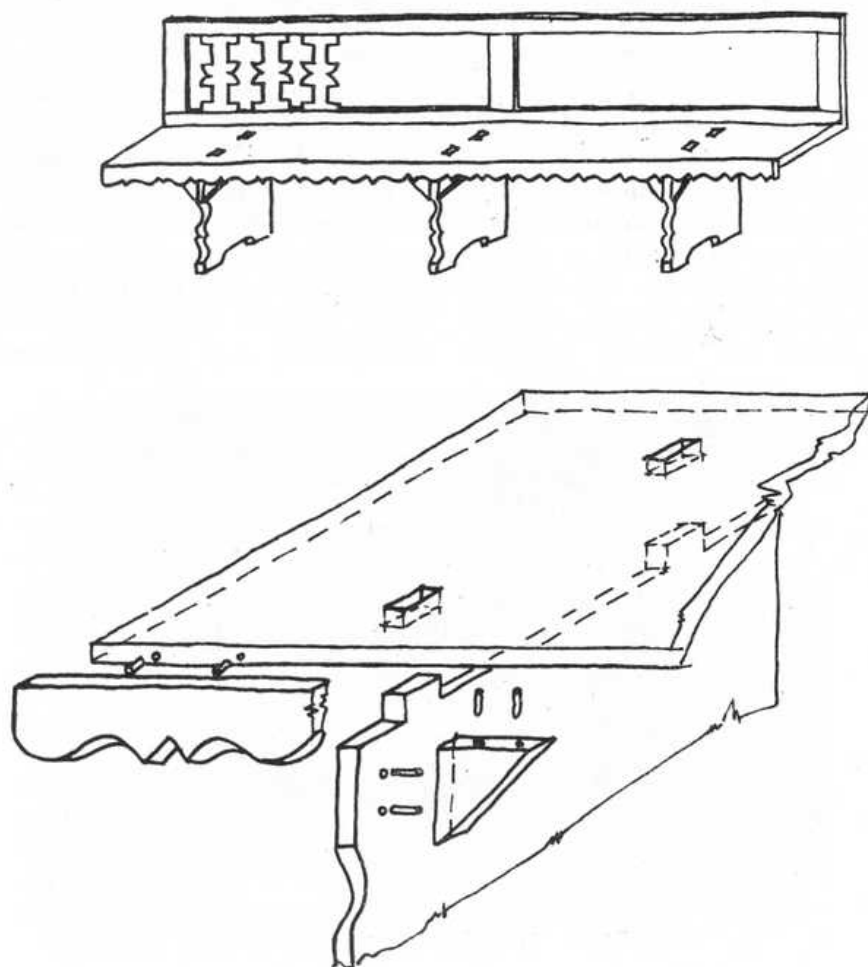

Obr. 12. Lavica do kúta s doskovými nohami; kresba konštrukcie, Starý Tekov.

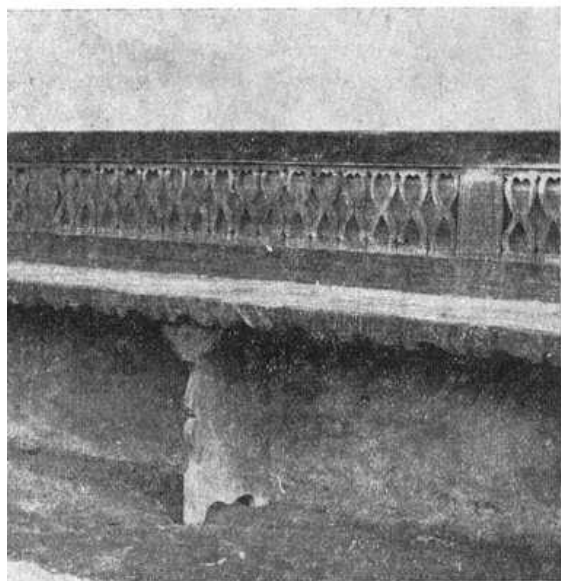

Obr. 13. Lavica do kúta, Starý Tekov, okolo r. 1930.

Obr. 14. Lavica do kúta, Starý Tekov, okolo r. 1930.

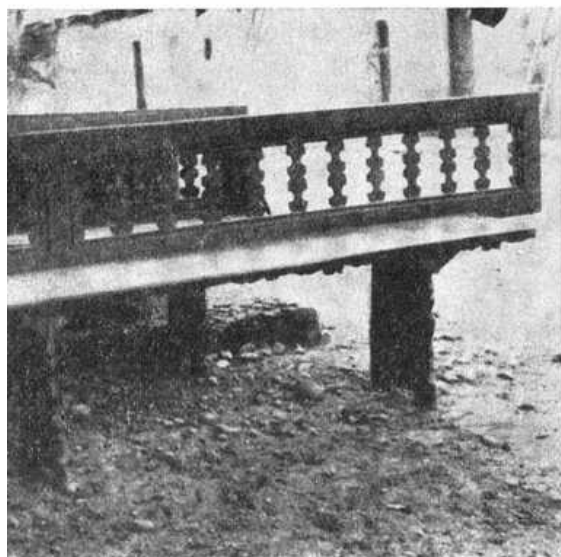

ných doštičiek do tvaru srdca, ale v strede operadla je hustá mriežka prerušená vyrezávanou štylizovanou postavou muža a ženy pod dážduškom. Konštrukčne sem patrí aj menšia lavička zo Starého Tekova, hoci tvarom a účelom ju možno zaradiť k menším lavičkám, ktoré sa pristavovali k posteli a nie do kúta k stene. Je zaujímavá tým, že ju robil neremeselník a pri výzdobe operadla uplatnil štylizovaný figurálny motív muža a ženy (obr. 17).

Pristenné lavice s operadlom sa začali robiť v skúmanej časti Tekova koncom 19. a začiatkom 20. storočia a robili sa až do roku 1930, ojedinele aj dlhšie. Výrobcami boli pukanskí a lavičkí stolári, ale prevažne miestni samoukovia, ktorí najmä v posledných fázach vývoja pristenných lavíc ukázali výtvarné schopnosti uplatňujúce ich pri výzdobe operadiel lavíc.

Podľa dosiaľ preskúmaného materiálu môžeme vyčleniť určitý typ lavice, ktorý má prevahu v jednotlivých obciach, kým v druhých sa nevyskytuje alebo len ojedinele.

Tak pre Starý Tekov a Hronské Kľačany sú typické pristenné dlhé lavice s doskovitými nohami, kým v ostatných skúmaných obciach sú tieto zriedkavé a bežne sú rozšírené pristenné lavice ľubovej konštrukcie.

Pre výzdobu operadiel prvých dvoch obcí sú typické srdcovité motívy, štylizované vždy inak, ale radené väčšinou husto vedľa seba a figurálny motív, ktorý sa okrem Starého Tekova inde neobjavuje. V ostatných obciach má prevahu tvar mriežky S (*esíke*). Táto rozdielnosť bola podmienená výrobcami. V obciach Starý Tekov, Hronské Kľačany bolo vždy viac miestnych remeselníkov — samoukov, ktorí mali vlastnú techniku práce, osobitý kus a teda aj výtvarný prejav. Robili vždy pre širší okruh záujemcov, pretože tieto obce boli chudobnejšie ako ostatné skúmané dediny a nemohli si dovoliť nakupovať nábytok v meste ako obyvatelia ostatných obcí. Napr. obce Gondovo, Tekovská Nová Ves, Opatová, Čajkov, Rybník boli pod silným vplyvom remeselne vyspelého Pukanca, kde lavice nakupovali alebo podľa tam vyrobených doma zhotovovali.

Väčšina lavíc s operadlom, ktoré sme zistili v teréne, je natretá na hnedo, no nie sú výnimkou ani lavice v prírodnej farbe — nenatreté. Okolo roku 1930 bol zvyk natierať

lavice belasou olejovou farbou, dlho sa to však neudržalo.

Ak porovnáme práve opísané tvary lavíc s lavicami vyskytujúcimi sa na inom území Slovenska, vidíme, že tvar ako aj konštrukcia lavíc s operadlom je veľmi podobná konštrukcii a tvaru lavíc v nami skúmanej oblasti.

Všade na Slovensku bol koncom 19. a začiatkom 20. storočia známy tvar 4–5 m dlhých prístenných lavíc s operadlom, ktorých konštrukcia bola najmä v posledných štádiách vývoja lubová – stolárska. Rozdiely sa prejavili v tvarovaní operadla pre chrbát a pre ruky. V niektorých oblastiach sú tieto operadlá prehnuté, tvarované do oblúka, čo sa v Tekove nevyskytuje. Lavice s operadlom aj pre ruky sa začínajú vyskytovať na štýlovom nábytku už v renesancii, čo značne oneskorene prichádza medzi ľud.

Markantnejšie vývojové rozdiely sú vo výzdobe operadiel lavíc. Sú oblasti, kde sa výrobca málo venoval tejto zložke sedacieho nábytku a sú zase oblasti, kde je výzdoba operadla i celej lavice veľmi honosná. Podľa dosiaľ získaných poznatkov z výskumov: operadlá lavíc s bohato zdobenými vypílovanými vzorkami najviac sa vyskytujú v rovinatých oblastiach, a najmä tam, kde je v susedstve alebo priamo v obci maďarské etnikum. Túto skutočnosť potvrdzuje aj maďarská odborná literatúra, kde sú publikované ukážky ľudového nábytku.⁹ Známe sú lavice s operadlom, na ktorých okrem vyrezávaných priečeliak sú aj maľby rastlinných ornamentov. Niektoré z týchto ornamentálne zdobených lavíc sú datované, ale staršie ako z prvej polovice 19. storočia sme zatiaľ z prostredia ľudového interiéru nenašli.



Obr. 15. Lavička na vodu, Starý Tekov, okolo r. 1930.

⁹ G. D o m a n o v s z k y, *Něpi bútorok*, Budapest 1964, obr. 26. — Z vlastných výskumov poznáme podobne zdobené operadlá lavíc z Veľkej Čalomije a Dolných Strhárov. Niektoré lavice tohto typu sú aj datované, napr. lavica vo Veľkej Čalomiji z r. 1891 a v Dolných Strhároch z r. 1899. — Výzdobou sú tekovským laviciam veľmi blízke lavice z Detvy. Pozri J. V y d r a, *Ľudová architektúra na Slovensku*, Bratislava 1958, obr. 95.

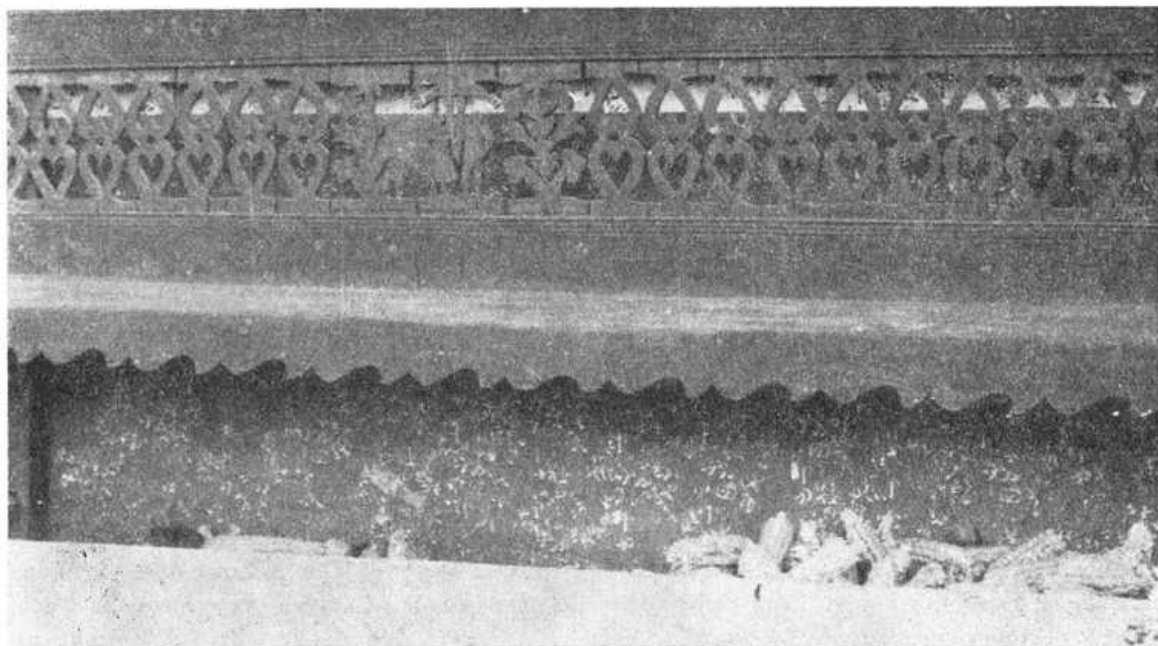

Obr. 16. Operadlo lavice, Starý Tekov, okolo r. 1930.

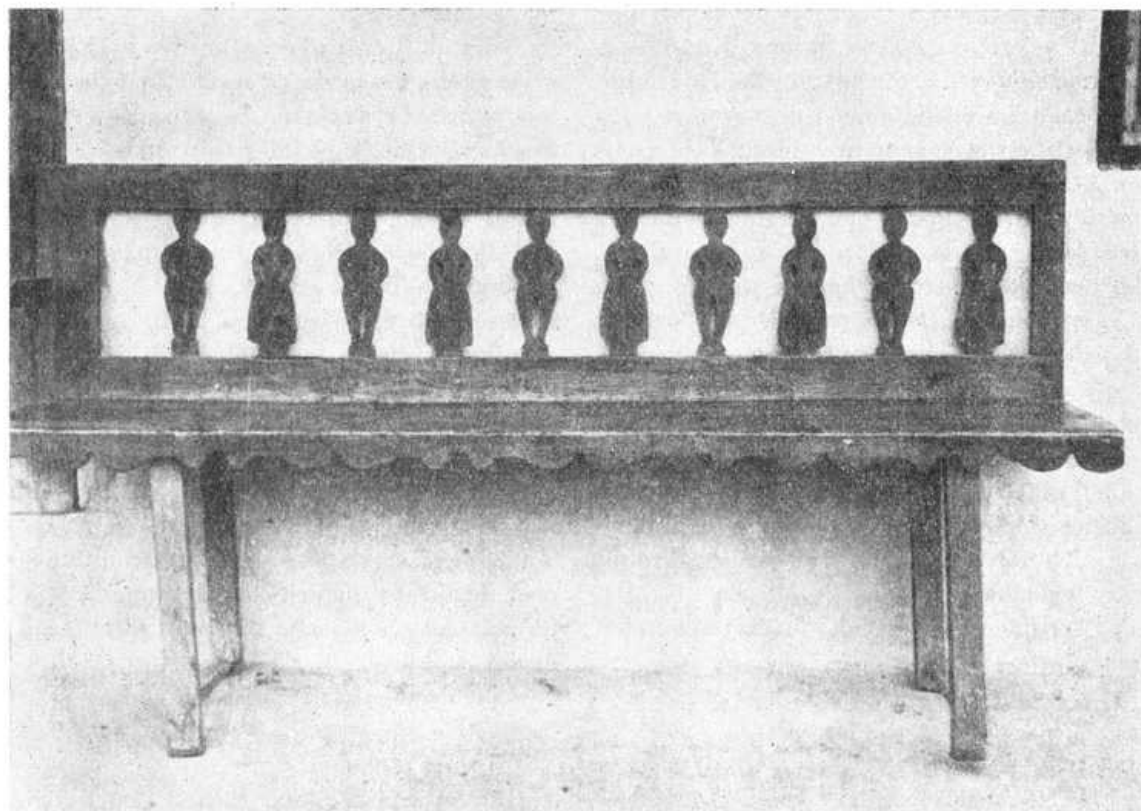

Obr. 17. Lavička s operadlom so štylizovanou postavou muža a ženy, Starý Tekov, okolo r. 1935.

Z dejín nábytku vieme, že v 17. a v 18. storočí sú lavice s operadlom už čiastočne vytlačané stolicami z mestských domácností a postupne prenikajú najskôr do remeselníckeho interiéru a až potom na vidiek k roľníkom, kde základný typ dostáva niekoľko variácií. Preto na dnešnom lavicovom nábytku nachádzame rozličné, podľa vkusu rezesníkov vyrezané chrbtové operadlá, ako aj staršie dobové štýly.

Stolce

V skúmanej oblasti sa okrem lavíc používali malé, ľahké a prenosné sedadlá pre jedného človeka, ktoré sa tu nazývajú *stoliec*, *stolček*, *stolica*.

Názov *stoliec* pre označenie nízkeho sedadla, pozostávajúceho z dosky a štyroch palicových nôh je odvodený od výrazu *stól*.¹⁰ Pôvod tohto slova vysvetľovali niektorí bádatelia v súvislosti so slovesom *stlať* a významovo hľadali jeho pôvod vo zvyku podkladať pod pokrmy textilie, slamu alebo seno.¹¹ Z takto chápaného pojmu nemôžeme vysvetliť všeobecne rozšírené označenie pre sedadlo — *stoliec*, *stolček*, *stolica*. Ťažko totiž možno pripustiť, že by aj tieto boli pôvodne len postlaním. Prijateľnejší je preto v tejto súvislosti názor českého etymológa V. Machka, ktorý sa domnieva, že slovo *stůl* môže mať iný pôvod. Podľa neho mohlo znamenať niečo ako podstavec pre rôzne práce, asi ako nemecké *Ge-stell* z koreňa *stel*.¹²

Názvy *stoliec*, *stolica* pre nábytok určený na sedenie je rozšírený na celom Slovensku a je známy aj vo všetkých slovanských jazykoch.¹³

Tvary stolcov, ktoré nachádzame v skúmanej oblasti, patria k najstarším formám sedacieho nábytku. Sú to prírodné deformáty a z nich odvodené pozdĺžnikové a okrúhle tvary sedačiek.

V sortimente sedacieho nábytku *stolec* predstavuje malý, jednoduchý, prenosný se-

dací prvok, so širokým použitím hlavne pri práci, ktorý nezaniká ani v súčasnej dobe. Skutočnosť, že podmienky pre používanie stolcov sa vývojom v podstate nemenia, stolec sa zachováva, a tak pri výskumoch v sledovanej oblasti ešte existujú v zásade všetky základné druhy stolcov tak, ako ich poznáme zo základnej literatúry. Do dnešných dní sa tu zachovali a ešte sa používajú stolce samorastlé, trojnožky, stolce, ako aj stolárske stolčeky.

Samorastlý stolček

Podobne ako lavica zo samorastov i samorastlý stolec vznikol z kontaktu človeka s prírodou a s drevom a v podstate vychádza zo skúsenosti získaných pri spracovaní dreva. V horských oblastiach je tento kontakt intenzívnejší a aj výskyt takéhoto stolca častejší a tvarovo bohatší. Skutočnosť, že tento tvar sa objavuje i v rovinných oblastiach naznačuje, že jeho vznik a trvanie podmieňuje aktívny prístup človeka k drevu, ktorý je všeludský, a preto nemožno pokladať samorastlý stolec za typický nábytok len pre horské oblasti.

Tvary a konštrukcie stolcov vychádzajú z vlastného tvaru dreva-stromu, a teda môžu byť v zásade dvojaké. Za prvé so zvislým kmeňom, využívajúcim pre podpory (nohy) korene, so sedačkou, vytvorenou radiálnym rezom kmeňa-stromu; za druhé s vodorovným kmeňom, ktorým pre podpory využíva konáre. Vlastnú sedačku tvorí kmeň osove rozrezávaný alebo otesaný. Aktívny prístup výrobcu sa často prejavil tak, že dopĺňal, ak bolo treba, nedostatky stromu k tomu, aby vytvoril stabilnú sedačku. Konkrétne sa to prejavilo tak, že okrem prírodných podpôr navrtával kmeň a vkladal podpory tam, kde to bolo treba.

Rozmery stolca vyplývajú z primitívneho pochopenia anatomických a ergonomických požiadaviek človeka a rešpektovaním požiadaviek stability.

¹⁰ R. Bednárík, c. p., 134.

¹¹ J. Janko, *O praveku slovanském*, Praha 1912, 95.

¹² V. Machek, *Etymologický slovník jazyka českého a slovenského*, Praha 1957, 483.

¹³ D. Stránská, *Skříňkové stoly*, Český lid, 49, 1962, 255. Výrazy typu *stól* pre sedadlá sa vyskytujú vo všetkých slovanských jazykoch, aj u Polabských Slovanov, aj u Lužičanov, ako i u južných Slovanov.

Trojnožka

Vývojove nadväzuje na samorastlý stolček, konkrétne na tvar stolčeka so sedačkou,

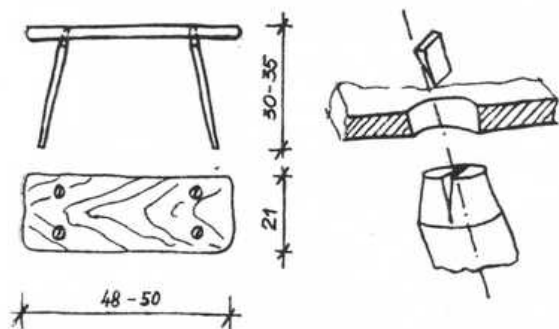

Obr. 18. Stolec na sedenie, a) sedacia časť, b) detail vsadenia nohy s evikom, Starý Tekov.

vytvorenou radiálnym rezom kmeňa stromu. Možno ju pokladať za vývojove najbližšie štádium k samorastlému, kde výrobca nahradzuje prirodzené podpory tým, že navrtáva do okrúhlej sedačky palice-nohy. Trojnožka je veľmi rozšírená pre jej známu stabilitu, ktorá sa zvlášť dobre využívala v pôvodnom interiéri s nerovnou hlinenou podlahou.

Typickou všeobecne používanou trojnožkou, ktorá sa vyskytla aj v skúmanej oblasti, je obuvnícka trojnožka.

Stoliec

Vývojove novší druh nábytku je *stoliec*, pri ktorého výrobe bolo potrebné použiť určité remeselné prvky. Konštrukčne pozostáva zo sedacej dosky a zo štyroch do nej zapustených nôh. (Obr. 18.) Výrobne a tvarom je zhodný s lavicou podobnej konštrukcie a jeho vznik je od lavice odvodený alebo so vznikom lavice paralelný. V skúmanej oblasti je táto skutočnosť potvrdená tým, že všetky konštrukčné riešenia lavíc sa objavujú aj pri zhotovovaní stolic. Konštrukciou lavíc sme sa zaoberali v predchádzajúcej časti práce.

Stolársky stoliec

Spomínaná všestranná používateľnosť stolic ako prenosných sedacích výrobkov pre jednu osobu spôsobuje trvalý záujem o ne a o ich výrobu i v súčasnosti. Súbežne

s rozvojom remesiel sa stoliec postupne stal výrobkom stolára-remeselníka, ktorý za zmenených podmienok a technologických možností prispôbil jeho konštrukčný systém.

Pre zhotovenie stolca výrobca používa hoblovanú dosku, ktorú použije na sedaciu časť ako aj samotné nohy. Rohový spoj nôh so sedacou časťou je robený skoro výlučne na rybinu a nohy sú v spodnej časti zviazané trnožou. V strede sedacej časti býva otvor pre uchytanie, čím sa rešpektuje požiadavka na ľahké prenášanie.

Používanie stolic

Stolčekov na sedenie bývalo v izbe niekoľko, podľa potreby a veľkosti rodiny. Okrem na oddychovanie používali sa aj k určitým prácam a podľa toho sa prispôbovali ich rozmery (obr. 19). Malý stolček používaný pri dojení a na rôzne práce v domácnosti a v hospodárstve (pradenie, páranie peria, lúskaní fazule, kukurice ap.) má dĺžku 36–40 cm, šírku 25 cm, výšku 25–30 cm. Na takéto malé stolčeky (ich výška sa pohybovala podľa potreby) dávali sedieť deti, ak jedli pri vyššej lavici, ktorá im slúžila v tom prípade za stôl. Malý stolček sa dával pod nohy pri oddychu (obr. 20) alebo boli pristavené k peci, aby bolo kde odložiť riad alebo položiť vedro s vodou. Zvláštnu úpravu a použitie má *detský stoliec*. Používali ho pre deti, ktoré nevedeli bez podpory ešte stáť. K tomuto účelu bol do hrubej (7 cm) ľahkej dubovej dosky (aby sa dieťa neprevalilo) vyrezaný okrúhly otvor vo veľkosti detského tielka (obr. 21). Na starších stolic je vedľa veľkej diery, v ktorej dieťa stálo, ešte vytesaná aj menšia plytká misočka, kde dávali matky dieťaťu jedlo (obr. 22).

Malé i detské stolce sa v interiéri umiestňovali pod lavicu, pod posteľ a k peci. Robievali si ich sami gazdovia, často zo zvyškov mäkkého i tvrdého dreva.

V súčasnej dobe sa stolce používali v interiéroch už len ojedinele, aj to len v letných kuchyniach alebo v interiéroch starých izieb, kde žijú starí ľudia sami. V hojnej miere ich však nájdeme v exteriéri, kde sa používajú k rôznym prácam. V exteriéri sa používajú i dnes na sedenie aj prírodné deformáty.

Dnešné používanie prírodných deformátov ako aj klátikov na sedenie v exteriéri skú-

maných dedín umožňuje predpokladať, že sa v dávnej minulosti používali aj v ľudovom interiéri tohto priestoru.

Podobne je to aj s trojnožkami, ktoré sa nájdú tu, i keď ojedinele, v kuchyniach alebo hospodárskych miestnostiach a na dvo-roch (obr. 23). Najstaršie vyobrazenie týchto typov stolcov na území ČSR uvádza H. J o h n o v á.¹⁴

Stoličky

Vyššie opísané tvary sedadiel boli až do 18. storočia na našom vidieku jedinými prenosnými sedadlami pre jedného človeka. Až v 18. storočí prenikajú aj do ľudového interiéru stoličky s operadlom, ktoré už v 19. storočí nachádzajú všeobecné uplatnenie. Tieto stoličky konštrukčne nadväzujú na stolce. Sedacia doska má tvar lichobežníka

alebo je spredu zaokrúhlená. Do nej sú navítané štyri palicové nohy a vzadu zaklinené doskovité operadlo. Operadlo bývalo bohato profilované a vyrezávané, a v niektorých oblastiach aj maľované. V Tekove sa tento typ stoličiek nezachoval, hoci v okolí a na Slovensku vôbec ich výskyt bol dosť rozšírený.

Ako prvé stoličky s operadlom sú v tejto oblasti známe stoličky ľubovej konštrukcie, ktoré sa tu začínajú objavovať až začiatkom 20. storočia a všeobecne sa rozšírili až v rokoch po prvej svetovej vojne. Je to typ sedadla, ktorý je začiatkom tohto storočia rozšírený všeobecne v mestách, ale aj na dedine, kde preniká prostredníctvom majetnejších vrstiev roľníkov. Pre trh vo veľkom počte vyrábali stolári v Leviciach a hlavne v Pukanci. Často podľa vzoru týchto stoličiek robili potom dedinskí remeselníci stoličky



Obr. 19. Stolec na sedenie so zvlakovou konštrukciou, Čajkov, zač. 20. stor. Fotoarchív NÚ SAV, Bratislava. Foto J. Čenek.

¹⁴ H. J o h n o v á, *Vývoj interiéru na Valašském Závří, Národopisný věstník čs.*, 32, 1951, 138.



Obr. 20. Interiér chýže s lavicou *do kúta* a stolčekom pod nohy, Čajkov. Fotoarchív NÚ SAV, Bratislava. Foto J. Čenek, 1966.

s operadlom pre seba a pre sociálne slabšie vrstvy. Tieto stoličky sa však líšia od stolárskych výzdobou, ako aj horším technickým prevedením.

Domácej výroby je stolička zo Starého Tekova na obr. 24. Jej konštrukcia je podobná konštrukcii lavice s operadlom z Čajkova, ktorú robil miestny samouk. Do štyroch, nie veľmi rovno otesaných hrnatých nôh, je začapovaná lichobežníková sedacia doska stoličky. Operadlo je vytvorené pretiahnutím zadných nôh hore nad sedacou doskou, kde je ukončené vodorovne položenou a do nôh začapovanou doskou, vyrezávanou do tvaru srdca. V strede operadla je podobným spôsobom zasadená rovná latka pre spevnenie operadla. Nohy stoličky sú pre väčšiu pevnosť spojené nad zemou trnožami tvaru T.

Stoličku urobil sám majiteľ asi pred 50. rokmi, ktorý si sám robil aj temer celé svoje zariadenie izby, pretože nemal prostriedky

na jeho zadováženie. Takýchto stoličiek, ktoré si robili sami užívatelia začiatkom 20. storočia, sa dosť vyskytuje. Všetky majú stopy určitej primitívnosti a nedokonalosti v tvare a technike prevedenia, ale z výtvarnej stránky možno vidieť snahu o skrášlenie čiste účelových prvkov (vyrezávanie priečok, profilovanie hrán operadla do tvaru vlnoviek a pod.).

O niečo dokonalejšie sú stoličky, ktoré robili samoukovia pre širší okruh záujemcov a nielen pre seba. Taká je napr. stolička z Rybníka (obr. 25, konštrukčne aj technicky dokonalejšia. Má lubovú konštrukciu, akú poznáme z lavíc s operadlom. Jednotlivé časti stoličky sú lepšie opracované. Výzdoba operadla je technicky aj výtvarne dobre zvládnutá. Rám operadla tvoria pretiahnuté zadné nohy, spojené hore a dolu nad sedadlom vodorovnými, bohato do oblúkov vyrezanými doštičkami. Výplň operadla tvoria zvislo postavené a do vodorovných priečok vsadené

tri doštičky, každá vyrezávaná do tvaru troch srdiečok. Touto výzdobou pripomínajú drevené vrátka, šránky, ktoré sa tu ešte vo veľkom počte zachovali na vchodoch do pítvora.

Technicky najdokonalejšie sú stoličky vyrobené okolitými a miestnymi stolármi, ale ich výzdoba je skromná. Priečky operadiel sú zväčša rovné alebo len mierne profilované.

Stolársky zhotovená je napr. stolička zo

Starého Tekova (obr. 26). Konštrukčne sa neliši od predchádzajúcich stoličiek. Stĺpikové (hranaté) nohy má dospodu zúžené a dookola spojené trnožami. Operadlo je už mierne tvarované, prehnuté a prispôbené k oblasti chrbta. Stred operadla je vyplnený dvoma vodorovnými a dvoma zvislými vsadenými hranatými latkami. Ukončenie operadla tvorí širšia, na vrhnej a spodnej hrane mierne do vlnovky profilovaná lišta. Zadné nohy, prechádzajúce v operadlo, sú navrchu zaob-

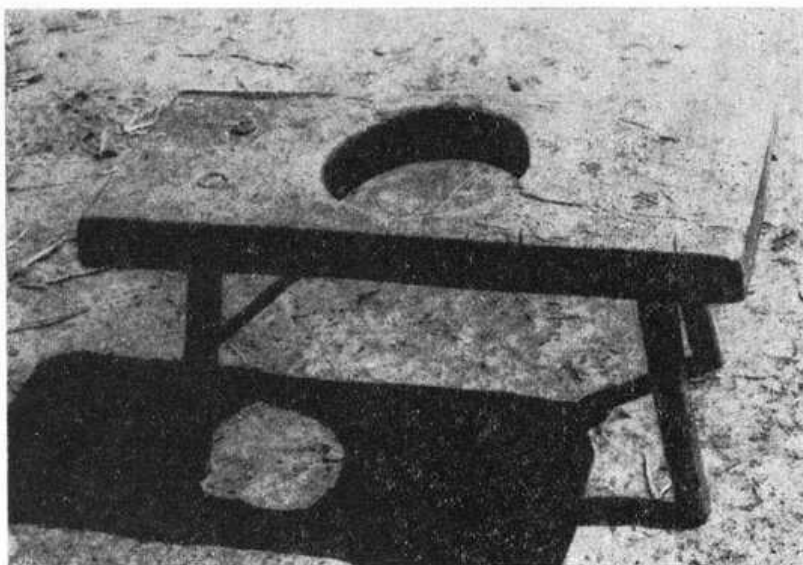

Obr. 21. Detský *stolicec*, Rybník, zač. 20. stor. Fotoarchív NÚ SAV, Bratislava. Foto J. Čenek.



Obr. 22. Detský *stolicec*, Rybník, zač. 20. stor. Fotoarchív NÚ SAV, Bratislava. Foto J. Čenek.



Obr. 23. Trojnožka na sedenie, Hronské Kľačany, okolo r. 1950.

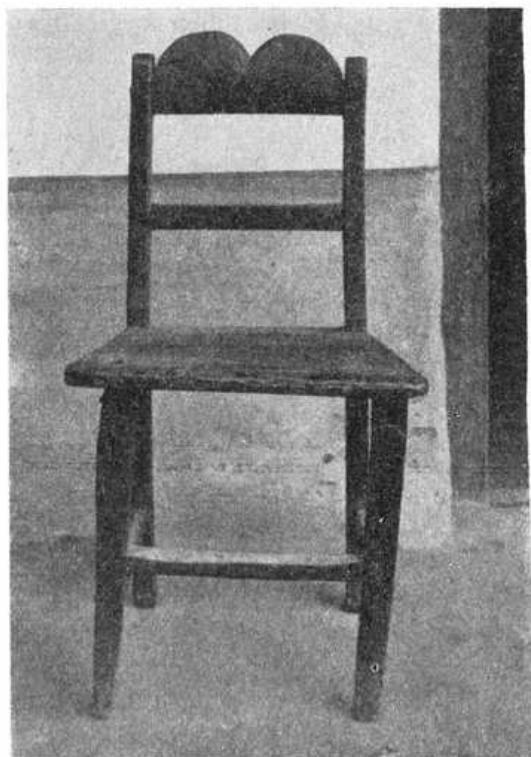

Obr. 24. Stolička s operadlom domácej výroby, Starý Tekov, zač. 20. stor.

lené, čím vytvárajú s ukončujúcou profílovanou lištou pekný výtvarný prvok. Všetky spoje na konštrukcii stoličky sú robené na čap bez použitia kovových klinecov. Ako materiál sa použilo mäkké drevo kombinované s tvrdým. Po týchto stolárskych stoličkách sa dostávajú do skúmanej oblasti už len poloručne (polotovársky) vyrobené stoličky s okrúhrou sedacou doskou, s okrúhlymi ohýbanými nohami a točenými priečkami operadla. Sú hnedé, lakované, priemyselne vyrábané a kupované v Leviciach.

V tejto časti Tekova zariaďujú sa továrnskými stoličkami okolo roku 1930–1940 predné izby. Zaujímavé je, že ich majitelia neumiestňujú k stolu, ale opierajú ich k posteli, teda tam, kde predtým bola lavička s operadlom (obr. 27). Takéto umiestnenie stoličiek je aj v tom prípade, ak bol obrazový kút zrušený a stôl bol prenesený do stredu čelnej steny medzi dve okná. Bývajú to zväčša len dve stoličky. V prednej izbe neboli tieto stoličky využité na sedenie, pretože sa tu nežilo. Bývali na nich zväčša rozložené sviatočné háby, ktoré zhodila žena zo seba, keď sa ponáhľala do práce.

Z týchto okolností vyplýva, že nové stoličky boli výrobkom, ktorý svojím tvarom a aj konštrukciou rušil tradičný interiér. Stoličky sa zdali nepevné a vzhľadom veľmi parádne na každodenné používanie, preto boli len v prednej izbe.

V ďalšej fáze vývoja sedacieho nábytku v okolí Starého Tekova nejde už o nové konštrukcie, ani tvary, ale o netradičné umiestnenie priemyselne vyrobených sedacích (netradičných) súprav (fotele, stoličky). Tieto súpravy sa sem dostávajú vo forme izbových celkov, spálni alebo obývačiek, čím je podmienené aj ich umiestnenie. Tým, že nové sedacie súpravy a vôbec nový nábytok sú nepoužívané a rozostavené len vlastne podľa toho, aký je priestor izby a ako sa daný nábytok vtesná do priestoru, sú často veľmi neúčelne rozmiestnené.

Stolice a lavica s operadlom je aj v súčasnosti v okolí Starého Tekova najviac používaným nábytkom na sedenie. Nájdeme ich umiestnené v tom obývacom priestore, kde sa sústredil život celej rodiny.

I keď náš nábytkový priemysel, ktorý je teraz jediným dodávateľom bytových zariadení aj na dedinu, vyrába určitý druh lavíc

s operadlom, aj to s dvojakým uplatnením (sedenie, ležanie) neprenikli tieto nové typy nábytku ešte na tekovský vidiek. Priemysel ich začal vyrábať dosť neskoro a na dedinách si ľudia zatiaľ navykli zariaďovať sa nábytkovými súpravami, i keď celkom nevyhovujú ich potrebám.

Výzdoba sedacieho nábytku

Na základe poznania terénneho materiálu z okolia Starého Tekova možno urobiť rozbor výzdoby ľudového nábytku. Zo sedacieho nábytku najčastejšie sa ozdobovali lavica s operadlom a stolička s operadlom.

Výzdoba lavíc spočívala hlavne v profilovaní hrán priečeliek operadla, ktoré sa robilo vypíľovaním určitého vzorku, pomocou papierovej predlohy (formy), ktorá sa priložila na doštičku a podľa nej sa vypíľovala (obr. 28).

Výtvarne najspôsobilejšie sú operadlá zo Starého Tekova a Hronských Kľačian, kde pracovalo niekoľko samoukov, z ktorých vynikal posiaľ žijúci Ján Kúdeľ. Rozborom výzdoby niekoľkých lavíc, ktoré vyrobili miestni samoukovia, sa pokúsime priblížiť tvorbu tunajších ľudových výrobcov.

Rohové lavice samouka J. Kúdeľu zo Starého Tekova sú charakteristické tým, že majú doskovité nohy, na prednej a spodnej hrane profilované do tvaru vlnovky, a operadlo lavice býva členené hustou vypíľovanou vzorkou. Vzorku tvoria k sebe obrátené srdiečka tak, že špicom vychádzajú z rámu operadla. V jeden a pol centimetrových vzdialenostiach je vzorka prerušená širšou rovnou doštičkou, ktorej funkcia je upevniť rámovú časť operadla. Tým, že je vzorka radená husto k sebe, svojimi kontúrami vytvára určité tvary, ako trojuholníčky, kosoštvorce a okrúhle vzorky, podľa ktorých ich výrobca lavice nazýva *račie oči* (obr. 28, č. 15).

Srdiečkový vzor sa opakuje a určité zmeny sa vyskytujú len v tvare srdca. Niekedy sú vypíľované pravidelne, inokedy vnútorná časť srdiečka sa podobá skôr tvaru slzy, a okraje doštičky, ktoré sa zasúvajú do rámu, sú vypílené do špicatých tvarov a tesným radením k sebe vytvárajú vzorku.

V jednom prípade použil výrobca aj figurálny motív, ktorý nazýva *panička a pán pod dáždňikom*, ako hovorí, odpozoroval ho z kalendára. Tento motív vsadil do stredu operadla štyri a pol metra dlhej lavice, ktorej



Obr. 25. Stolička s ozdobne vypíľovaným operadlom, Rybník, okolo roku 1930.



Obr. 26. Stolička s operadlom, ľubová konštrukcia, Starý Tekov, okolo r. 1930.



Obr. 27. Interiér *chýže* s tradičným usporiadaním nábytku, Hronské Kľačany. Fotoarchív NÚ SAV, Bratislava. Foto J. Čenek.



Obr. 28. Lavica s operadlom a jej výrobca J. Štípka, Starý Tekov.

operadlo je členené srdcovitou vzorkou. K figurálnemu motívu z jednej i z druhej strany umiestnil akýsi stromček, ktorého peň tvoria malé srdiečka, a halúzky z neho vychádzajúce sa končia trojlístkom a tulipánom (obr. 16).

Ojedinele sa vyskytujúci figurálny motív na operadlách lavíc zistili sme v inej forme na menšej lavici s operadlom. V tomto prípade celé operadlo je členené štylizáciou striedajúcich sa postáv ženy a muža (obr. 17).

V iných obciach skúmanej oblasti sme podobné motívy nezistili, i keď o bohatstvo foriem členenia operadiel lavíc nie je ani v jednej z týchto dedín núdza. Každá z týchto obcí mala svojho výrobcu samouka, jedného alebo i viacerých a podľa ich invencie a počtu vyrobených lavíc vyskytovali sa rôzne vzorky (obr. 28).

Základný a v rôznych variáciách sa opakujúci je motív srdca a tulipána. Srdiečka sú najčastejšie vypílené dve na jednej priehelke a sú výrezom obrátené k sebe (obr. 29), alebo srdiečka idú za sebou (jedno za druhým na jednej priehelke). Pri radení v ráme operadla striedajú sa srdcovité priehelky s esikom v pravidelnom rytme: 1, 2, 1 alebo sústruženou hladkou priehelkou. Ďalšia variácia je napr. v Hronských Kľačanoch, kde sa striedajú tri priehelky v poradí: 1, 2, 1, 3, 2, 1 atď. (esík, srdce, esík, sústružená priehelka). Štylizovaný tulipán je najmarkantnejší na operadle lavice, ktoré je v interiéri izby v Hronských Kľačanoch, kde pracoval v roku 1930 samouk Vendik (obr. 28, č. 8).

Niektoré vzorky na operadlách lavíc pri-

pomínajú empírové operadlá stoličiek. Tak je riešené operadlo lavice z Veľkých Kozmáloviec (obr. 28, č. 20).

V Čajkove je srdcovitý motív kombinovaný so vzorkou S (esikom), čím výrobca použil nový výzdobný prvok. Okrajom prieheliek vedie vryp, sledujúci ich tvar (obr. 10).

Niekoľko doma vyrobených lavičiek má operadlo členené priehelkami tvaru preseknutého kužela (obr. 28, č. 9) alebo do širšej doštičky — priehelky sú vyrezané srdiečka (obr. 28, č. 13).

Srdcovitý motív uplatnil sa aj na operadlách stoličiek. Napríklad v Rybníku, kde pôsobil samouk Imro Babinec, zachovala sa stolička, ktorá má operadlo riešené tak, že do operadlového rámu, ktorý je tiež ozdobne vyrezaný, sú zvisle vložené tri doštičky vypílené do tvaru troch srdiečok, idúcich jedno za druhým (obr. 25).

Do rôznych tvarov vypilované bývajú aj dvierka na pitvore-šranky. Vzorky sú veľmi pribuzné priehelkám z operadla lavíc a stoličiek.

Z kombinácií a variácií mnohých prvkov dekoračného fondu miestnych samoukov vznikajú kompozície neobvyklé svojou bohatosťou vzoriek, ľudovým pôvabom, no menej dôkladným technickým spracovaním. Svojším pochopením a štylizovaním základných výzdobných motívov, ako je srdce a tulipán, obľúbených v ľudovom prostredí temer všade na Slovensku, vytvárajú v tejto časti Tekova špecifickú výzdobu. Výzdoba lavíc sa takto stáva, popri farebnosti a celkovej výtvarnej skladbe interiéru, jedným z hlavných znakov, výrazne charakterizujúci ľudový interier v okolí Starého Tekova.

Z á v e r

Úlohou príspevku bolo zistiť súčasný stav sedacieho ľudového nábytku v nerozľahlej oblasti v okolí Starého Tekova, a to vo vývojovom procese a s ním súvisiacimi premenami. Na základe rozboru poznatkov, získaných výskumom v teréne o vývojových formách sedacieho nábytku a porovnávacieho štúdia publikovaného materiálu z iných oblastí Slovenska, možno so zreteľom na sedací nábytok z okolia Starého Tekova dôjsť k týmto záverom:

Konštrukcia skúmaných nábytkových foriem prekonala tri vývojové stupne: 1. spájanie samorastlých tvarov so stolárskou technikou konštrukcie, 2. prvky stolárskej konštrukcie, 3. konštrukciu priemyselnej výroby nábytku. Ich časový výskyt determinovali spoločensko-ekonomické podmienky.

V otázke tvaru v základných princípoch sa sedací nábytok tejto oblasti nelíši od všeobecných ľudových foriem. Pre túto oblasť je špecifická iba odlišnosť v detailoch, ktorá

v celkovej kompozícii interiérového zariadenia vytvára rázovitý estetický prejav.

Podobne je to aj s technikou výzdoby. Vyskytujú sa niektoré charakteristické techniky, známe v iných oblastiach Slovenska, ale ich stvárnenie je osobitné a prispôbené estetickému cíteniu obyvateľov skúmaných obcí. Vo výzdobe nábytku najvýraznejšie sa prejavili lokálne diferenciačné prvky a pri určitom zjednodušení by sa mohlo povedať, že práve výzdoba sa pričínila o vytvorenie

špecificky tekovského ľudového sedacieho nábytku.

Aktívnym činiteľom pri vytváraní nábytku s charakteristickými regionálnymi prvkami bol miestny samouk (naturista), ktorý poznávaním základných konštrukčných prvkov a miestneho prostredia pričínal sa o estetický výraz ľudového nábytku, zodpovedajúci vkusu svojho okolia. Pôsobenie miestnych samoukov sa výrazne prejavilo vo výrobe a výzdobe lavíc s operadlom.

EINIGE FORMEN DER SITZMÖBEL IN DER UMGEBUNG DER ORTSCHAFT STARÝ TEKOV

ZUSAMMENFASSUNG

In ihrem Beitrag beschäftigt sich die Autorin mit der Form, der Konstruktion, der Verzierung, dem Material und mit der Funktion mancher Sitzmöbel in bäuerlichen Haushalten aus der Umgebung der Ortschaft Starý Tekov. Die genannte Gemeinde, die auch der umliegenden Gegend den Namen verlieh, liegt in der Südslowakei im Kreis Levice. Die vorliegende Analyse der Sitzmöbel beruht zum größten Teil auf Ergebnissen eigener Feldforschungen der Autorin, wobei die maximalen Grenzen des untersuchten Zeitraumes auf die letzten 80—100 Jahre abgesteckt wurden.

Hinsichtlich ihrer Funktion stellen die Sitzmöbel Gegenstände der Inneneinrichtung dar, die sowohl bei bestimmten Arbeiten, als auch zum Abruhen nach der Arbeit verwendet wurden. Ihre Entwicklung hängt in hohem Maße von der gesamten Entwicklung des slowakischen Wohnhauses, von seiner inneren Gliederung und seiner räumlichen Disposition ab. Im Verlaufe dieser Entwicklung wurden die Sitzmöbel konstruktionell vervollkommenet und um neue Formen bereichert. Die Entwicklung verlief von einfachen, primitiven Formen — den eigentlichen Urformen der Möbel überhaupt — zu bequemeren in ihrer Konstruktion vollkommeneren und ästhetisch besser bewältigten Formen. Das untersuchte Gebiet ermöglicht es diesen komplizierten Prozeß der Entwicklung fast in seiner ganzen Breite zu studieren. Graphisch wird der Prozeß auf der Abb. 1 veranschaulicht. Sie stellt eine funktionell ausgegliederte Gruppe von Möbeln dar und zeigt ihre Entwicklungsstufen nach konstruktionellen Gesichtspunkten geordnet. Bei der systematischen Gliederung der Sitzmöbel geht die Autorin nicht nur von jenen Formen aus, die sie in der erforschten Gegend vorfand, sondern sie bezieht auch solche Formen in ihre Betrachtungen ein, die sie aus Forschungen in anderen Gebieten der Slowakei und aus der Literatur kannte.

Auf Grund einer Analyse konkreter Formen der Sitzmöbel, die vorwiegend bei Terrainforschungen festgestellt wurden, und durch einen Vergleich des auf diese Weise gewonnene Materials mit den Ergebnissen der aus anderen Landstrichen der Slowakei veröffentlichten Arbeiten gelangte die Autorin zur Schlußfolgerung, daß sich die im Tekover Gebiet vorkommenden Sitzmöbel in ihren allgemeinen Merkmalen keineswegs von den volkstümlichen Formen unterscheiden. Spezifisch für diese Gegend ist nur die Ausarbeitung der Details, die der gesamten Komposition der Inneneinrichtung ihren eigenartigen ästhetischen Charakter verleiht.

Ähnlich verhält es sich auch mit der Dekoration der Möbel. Wir treffen hier einige charakteristische Techniken an, die auch in anderen Landstrichen der Slowakei bekannt sind, doch wurden sie im Tekover Gebiet eigenartiger gestaltet und dem ästhetischen Empfinden der Einwohner in den untersuchten Gemeinden angepaßt. In der Verzierung der Möbel

kamen lokale differenzierende Elemente am markantesten zum Ausdruck und mit einer gewissen Vereinfachung könnte man behaupten, daß es gerade die Dekoration war, die aus den allgemeinen volkstümlichen Möbeltypen die charakteristischen Möbel des Tekover Gebiets entstehen ließ.

Eine aktive Komponente bei der Gestaltung der Möbel mit den für das genannte Gebiet charakteristischen Elementen war ein ortsansässiger ungelernter Tischler. Weil ihm die grundlegenden Konstruktionselemente bekannt waren und er selbst ein organisches Glied der Dorfgemeinschaft war, konnte er den einzelnen Möbelstücken, die aus seiner Hand hervorgingen, eine Verzierung verleihen, die auf dem Prinzip der Rückkoppelung dem Geschmack seiner Umwelt entsprach. Das Schaffen und der Einfluß dieses autodidaktischen Meisters äußerte sich besonders markant bei der Anfertigung und Verzierung von Sitzbänken mit geschnitzten Lehnen.

Illustrationen

1. Einteilung der Sitzmöbel. 2. Ofenbank in gewinkelter Ausführung. 3.—4. Bänke aus Naturwüchsen. 5.—7. Sogenannte *stoliec* — Bänke. 8.—10. Lehnbänke. 11. Eckbank. 12. Eckbank mit Bretterfüßen. 13.—14. Eckbänke. 15. Wasserbänkel. 16. Banklehne. 17. Bank mit einer Lehne in der Gestalt eines Mannes und einer Frau. 18. Sessel, a) das Sitzbrett, b) Detail des Fußesatzes. 19. Sitzbank in Querleisten-Ausführung. 20. Stubeninterieur mit einer Eckbank und einem Fußschemel. 21.—22. Kinderstühlchen. 23. Dreifuß zum Sitzen. 24.—26. Lehnstühle. 27. Stubeninterieur in der Ortschaft Hronské Kľačany mit der traditionellen Anordnung der Möbel. 28. Ausschnitte verschiedener Formen in den Stuhllehnen. 29. Lehnbank und ihr Hersteller aus der Ortschaft Starý Tekov.

СЛОВАЦКАЯ ЭТНОГРАФИЯ

Журнал Словацкой Академии Наук
Год издания XVII, 1969, № 4
Издается четыре раза в год
Издательство Словацкой Академии Наук
Редакторы Д-р Божена Филова и Павол Стано
Адрес редакции Братислава, Клеменсова 27

SLOWAKISCHE VOLKSKUNDE

Zeitschrift der Slowakischen Akademie der Wissenschaften
Jahrgang XVII, 1969, Nr. 4 Erscheint viermal im Jahre
Herausgegeben vom Verlag der Slowakischen Akademie der Wissenschaften
Redakteure Dr. Božena Filová und Pavol Stano
Redaktion Bratislava, Klemensova 27

SLOVAK ETHNOGRAPHY

Journal of the Slovak Academy of Sciences
Volume XVII, 1969, No 4
Published quarterly by the Slovak Academy of Sciences
Managing Editors Dr. Božena Filová and Pavol Stano
Editor Bratislava, Klemensova 27, Czechoslovakia

L'ETHNOGRAPHIE SLOVAQUE

revue de l'Académie slovaque des sciences
Anné XVII, 1969, No. 4 Paraît quatre fois par an
Aux Editions de l'Académie slovaque des sciences
Rédacteurs: dr. Božena Filová et Pavol Stano
Rédaction Bratislava, Klemensova 27

SLOVENSKÝ NARODOPIS

Časopis Slovenskej akadémie vied
Ročník XVII, 1969, číslo 4 — Vychádza štyri razy do roka
Vydáva Vydavateľstvo Slovenskej akadémie vied

Hlavná redaktorka Dr. Božena Filová

Výkonný redaktor Pavol Stano

Redakčná rada: prof. Dr. Rudolf Bednárik, Dr. Soňa Burlasová, Dr. Emília Horváthová,
Dr. Soňa Kovačevičová, Dr. Jaroslav Kramárik, Dr. Michal Markuš, doc. Dr. Ján Michálek,
Dr. Ján Mjartan, Dr. Štefan Mruškovič, Dr. Viera Nosáľová, doc. Dr. Ján Podolák

Technická redaktorka Ladislava Haplová

Redakcia: Bratislava, Klemensova 27

Vytlačili Tlačiarne Slovenského národného povstania, n. p., Martin

Jednotlivé číslo Kčs 13,50, celoročné predplatné Kčs 54,—

Výmer PIO 2385/49-III/2 — V-06*71311

Rozširuje Poštová novinová služba, objednávky a predplatné prijíma PNS — ústredná expedícia tlače, administrácia odbornej tlače, Gottwaldovo nám. 48, Bratislava. Možno objednať aj na každej pošte alebo u doručovateľa. Objednávky do zahraničia vybavuje PNS — ústredná expedícia tlače, Bratislava, Gottwaldovo nám. 48/VII.

© by Vydavateľstvo Slovenskej akadémie vied 1969.